

ZBR 65-1 A 21,23

ZBR 90-1 A 21,23

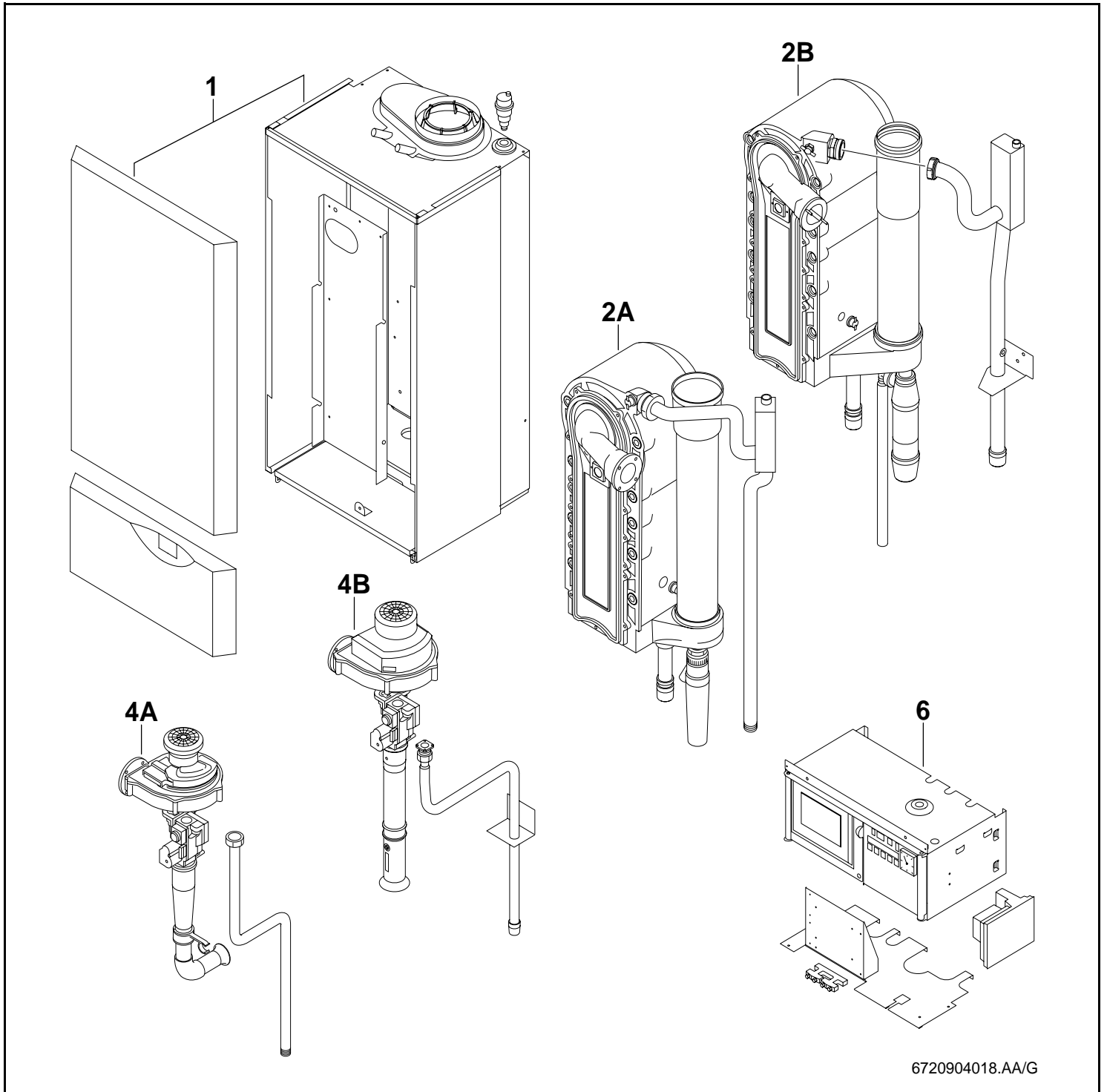

6720904018.AA/G

BOSCH

 **JUNKERS**
Bosch Gruppe

Wichtige Hinweise

- **Achtung seit 1. April 2003:**
Umstellung von 10-stellige auf 11-stellige Ersatzteilbestellnummern.
Beispiel: alt: 8710103043
neu: 87101030430
Bei Bestellungen immer eine "0" als 11. Stelle ergänzen. Alle Ersatzteillisten mit 10-stelligen Bestellnummern behalten ihre Gültigkeit!
- Ersatzteile dürfen nur von einem zugelassenen Installateur eingebaut werden!
- Die genannten Preisgruppen können sich während der Gültigkeit dieser Ersatzteilliste ändern. Wir empfehlen Ihnen daher, die Preisgruppen anhand der jeweils gültigen Preisliste zu prüfen.
- Im Anhang finden Sie:
 - die Übersetzungen aller verwendeten Teilebezeichnungen
 - eine Übersicht der Gerätetypen und Länder, für die diese Ersatzteilliste gilt.

Important notes

- **Important change as of 1 April 2003:**
Change-over from 10-digit to 11-digit spare parts order numbers.
Example: Old number: 8710103043
New number: 87101030430
When placing orders always add an extra "0" on the end. All spare parts lists with 10-digit order numbers remain valid!
- The spare parts may only be installed by an approved installer!
- The price groups quoted may change during the period of validity of this spare parts list. We therefore advise you to check the price groups against the current price list.
- In the appendix you will find:
 - a list of translations of the names of all parts used
 - a list of the models and countries to which this spare parts list applies.

Indications importantes

- **Attention a partir du 1er avril:**
Passage des numéros de commande à 10 chiffres à des numéros de commande à 11 chiffres pour les pièces de rechange.
Exemple : ancien numéro: 8710103043
nouveau numéro: 87101030430
Rajouter toujours un "0" en 11ème position dans vos commandes. Toutes les listes de pièces de rechange affichant les numéros de commande à 10 chiffres restent valables.
- L'installation des pièces de rechange doit être effectuée par un professionnel qualifié !
- Les groupes de prix indiqués peuvent changer durant la durée de validité de la présente liste des pièces de rechange. Nous vous recommandons donc de vérifier les groupes de prix au moyen de la liste de prix correspondante en vigueur.
- Veuillez trouver en annexe :
 - les traductions de toutes les désignations des pièces utilisées
 - une vue globale des types de chaudières et des pays pour lesquels la présente liste des pièces de rechange est valable.

Avvertenze importanti

- **Attenzione a partire dal primo aprile 2003:**
I codici d'ordinazione saranno non più di dieci cifre ma bensì di 11.
Esempio vecchio: 8710103043
nuovo: 87101030430
negli ordini successivi, aggiungere sempre lo zero finale.
- Le parti di ricambio possono essere montate esclusivamente da personale qualificato ed in possesso dei requisiti tecnico-professionali (L. 46/90).
- Durante il periodo di validità della presente lista ricambi, i gruppi inerenti i prezzi riportati, possono essere soggetti a cambiamenti. Pertanto, è sempre consigliata una verifica basata sul confronto tra i gruppi prezzi riportati ed il relativo listino prezzi in vigore.
- In appendice sono reperibili:
 - traduzione di ogni descrizione relativa alle varie parti di ricambio
 - elenco di sigle e codici, corrispondente ai vari paesi di destinazione.

Indicaciones importantes

- **Cambio importante a partir del 1 de Abril de 2003:**
El código de las piezas de repuesto cambia de 10 a 11 dígitos
Ejemplo: Código antiguo: 8710103043
Código nuevo: 87101030430
Al realizar un pedido, añadir un "0" adicional al final. Todos los despieces con códigos de 10 dígitos continúan siendo válidos.
- Los repuestos solamente deben ser montados por los servicios técnicos oficiales de la marca!
- Los grupos de precios citados pueden sufrir alteraciones durante el periodo de vigencia de esta lista de repuestos. Recomendamos por ello contrastar los grupos de precios en base a las respectivas listas de precios vigentes.
- En el anexo podrá encontrar:
 - la traducción de todas las denominaciones de piezas empleadas
 - una relación de los tipos de aparato y países en los que se aplica esta lista de repuestos.

Belangrijke aanwijzing

- **Belangrijk vanaf 1. april 2003**
Omzetting van een 10 cijferig naar een 11 cijferig onderdeel bestelnummer.
Voorbeeld: oud: 8710103043
nieuw: 87101030430
Bij bestellingen altijd een "0" als 11 cijfer ingeven. Alle onderdelenlijsten met 10 cijferige bestelnummers blijven geldig.
- Onderdelen mogen alleen door een erkend installateur worden vervangen!
- De genoemde prijsgroepen uit de onderdelenlijsten kunnen worden vergeleken met de nu geldende prijsgroepenlijst. Aanbevolen wordt de prijslijst te controleren op de nu geldende data.
- In de bijlage vindt u:
 - de vertalingen van de gebruikte onderdelentekeningen
 - een overzicht van toesteltypen en de landen waarvoor deze onderdelenlijst bedoeld is.

Ersatzteilliste
Spare parts list

Liste des pièces de rechange
Lista parti di ricambio

Lista de repuestos
Onderdelenlijst

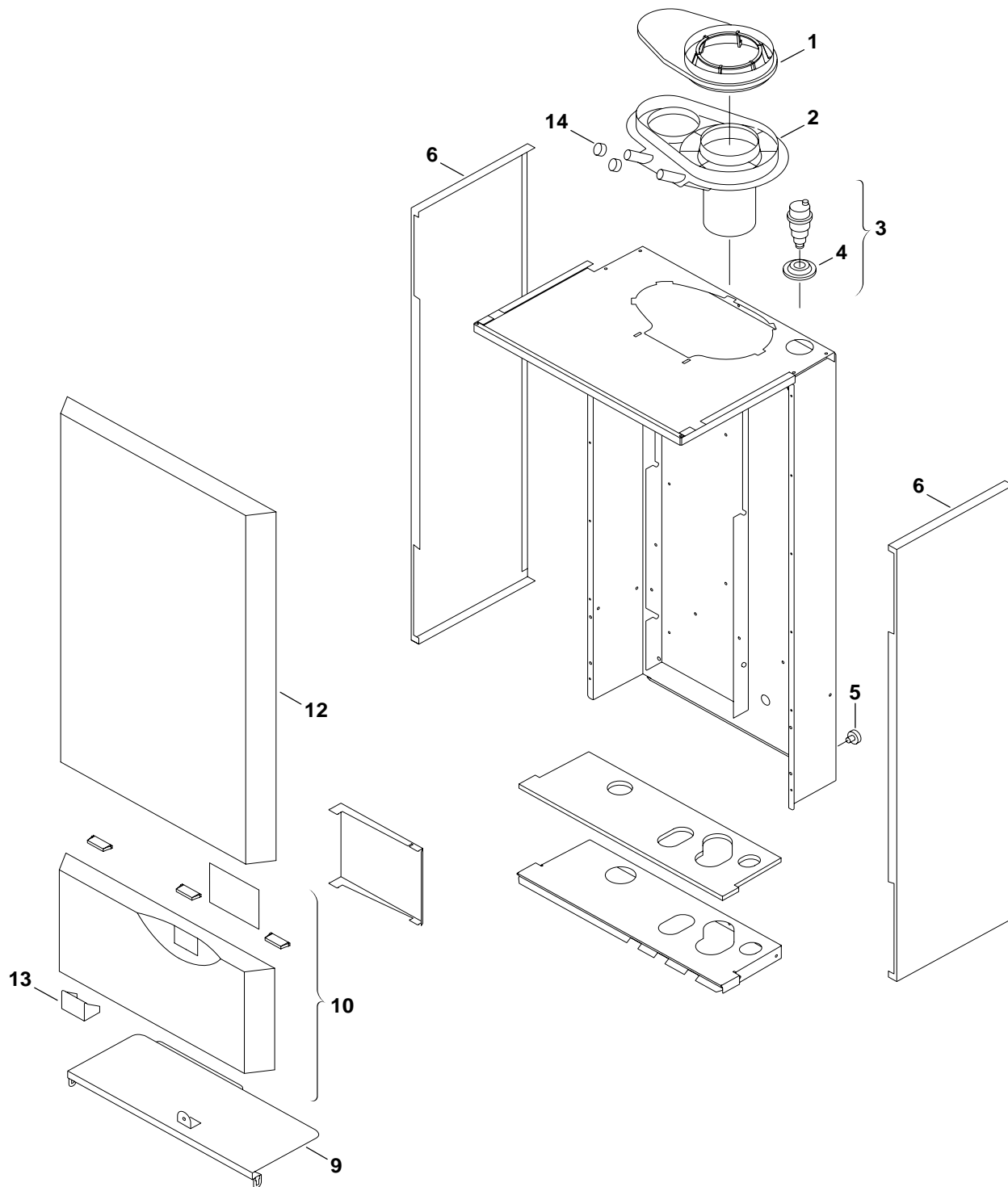

6720904019.AB/G

1

Blechteile
Sheet metal
Pièces de tôle
Parti di lamiera
Piezas de chapa
Mantel

ZBR65-1 ZBR90-1

Ersatzteilliste
Spare parts list

Liste des pièces de rechange
Lista parti di ricambio

Lista de repuestos
Onderdelenlijst

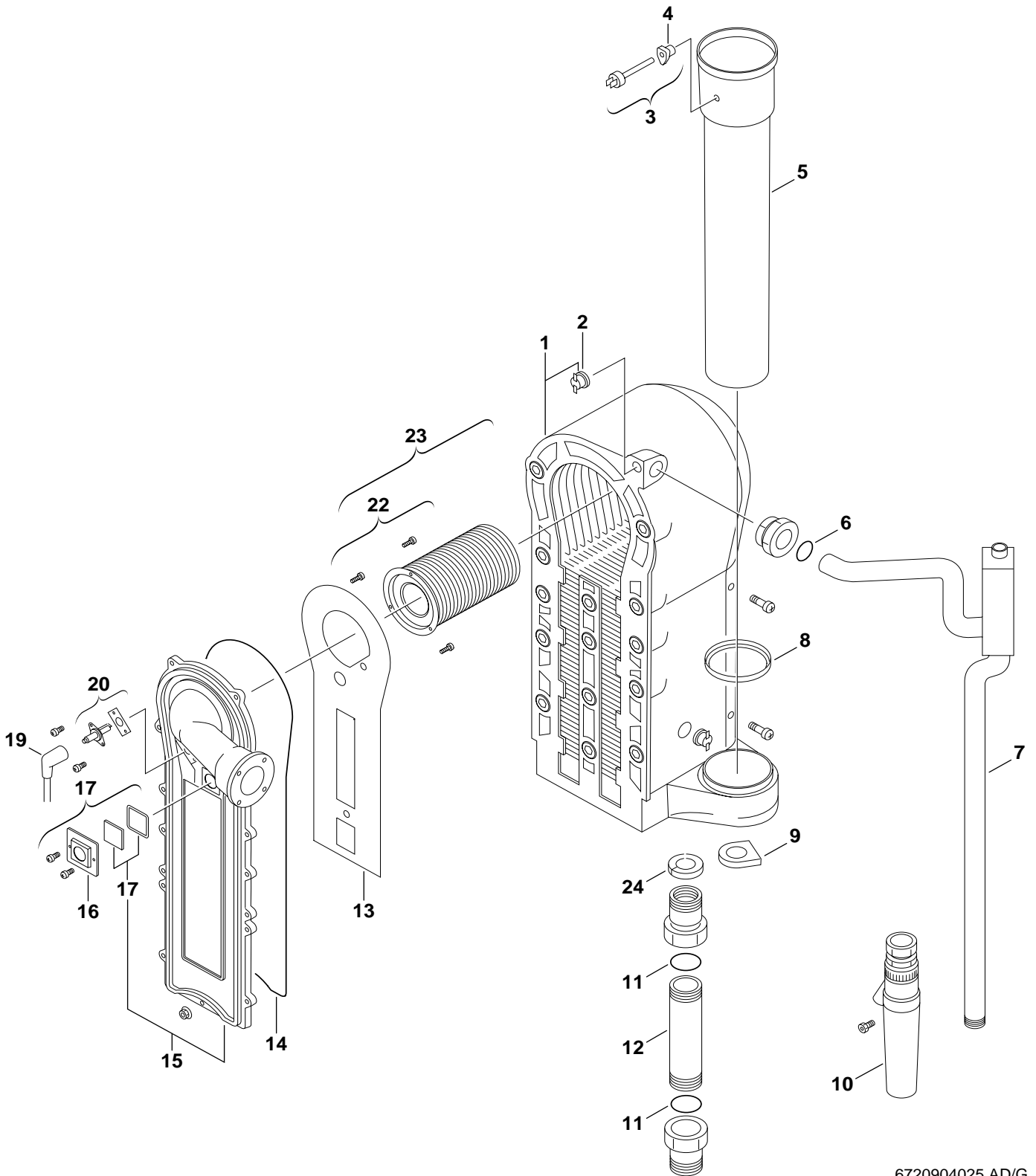

6720904025.AD/G

2
A
Brenner
Burner
Brûleur
Bruciatore
Quemador
Brander

ZBR65-1

Ersatzteilliste
Spare parts list

Liste des pièces de rechange
Lista parti di ricambio

Lista de repuestos
Onderdelenlijst

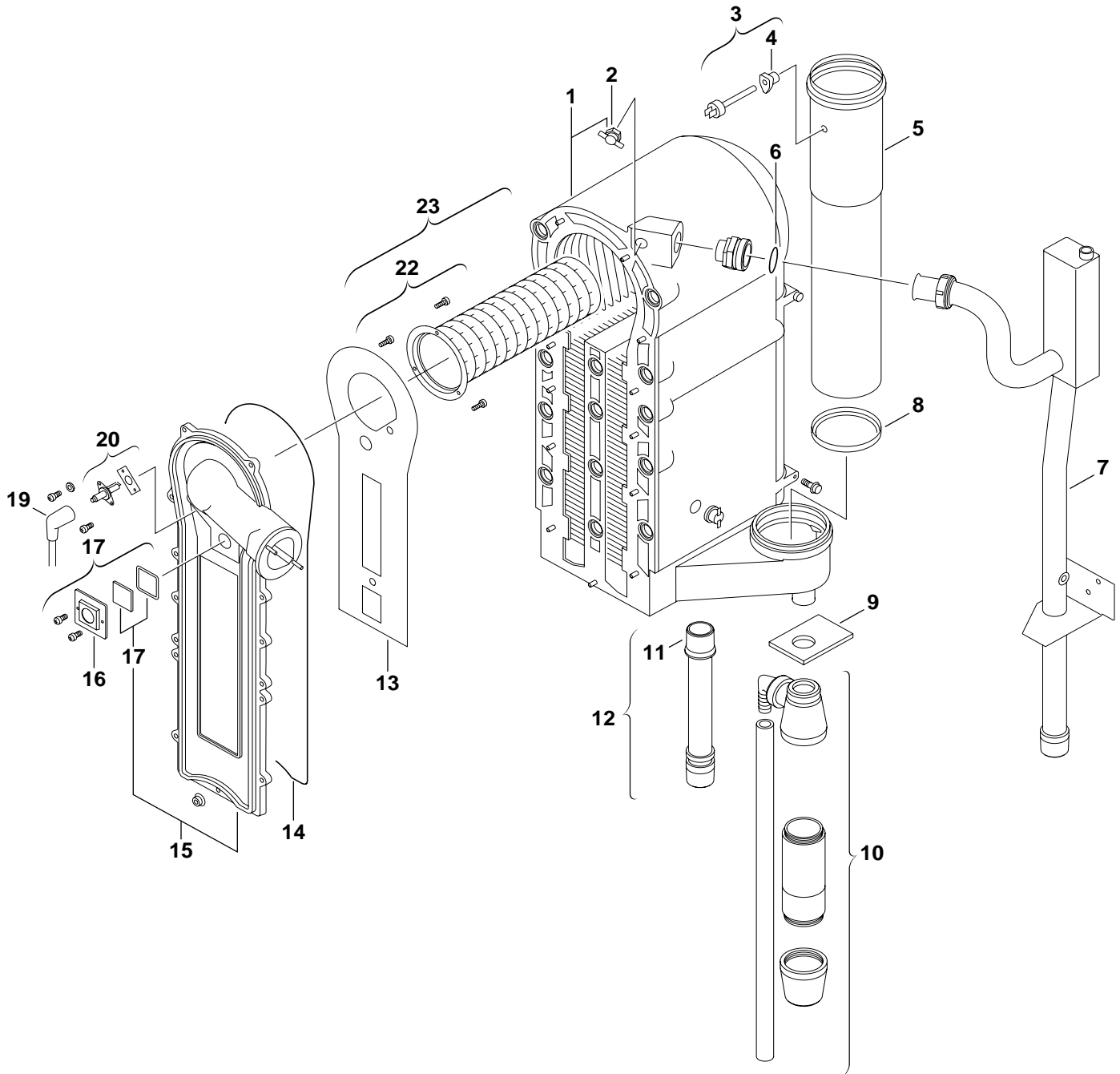

6720904020.AD/G

2
Brenner
Burner
Brûleur
Bruciatore
Quemador
Brander

ZBR90-1

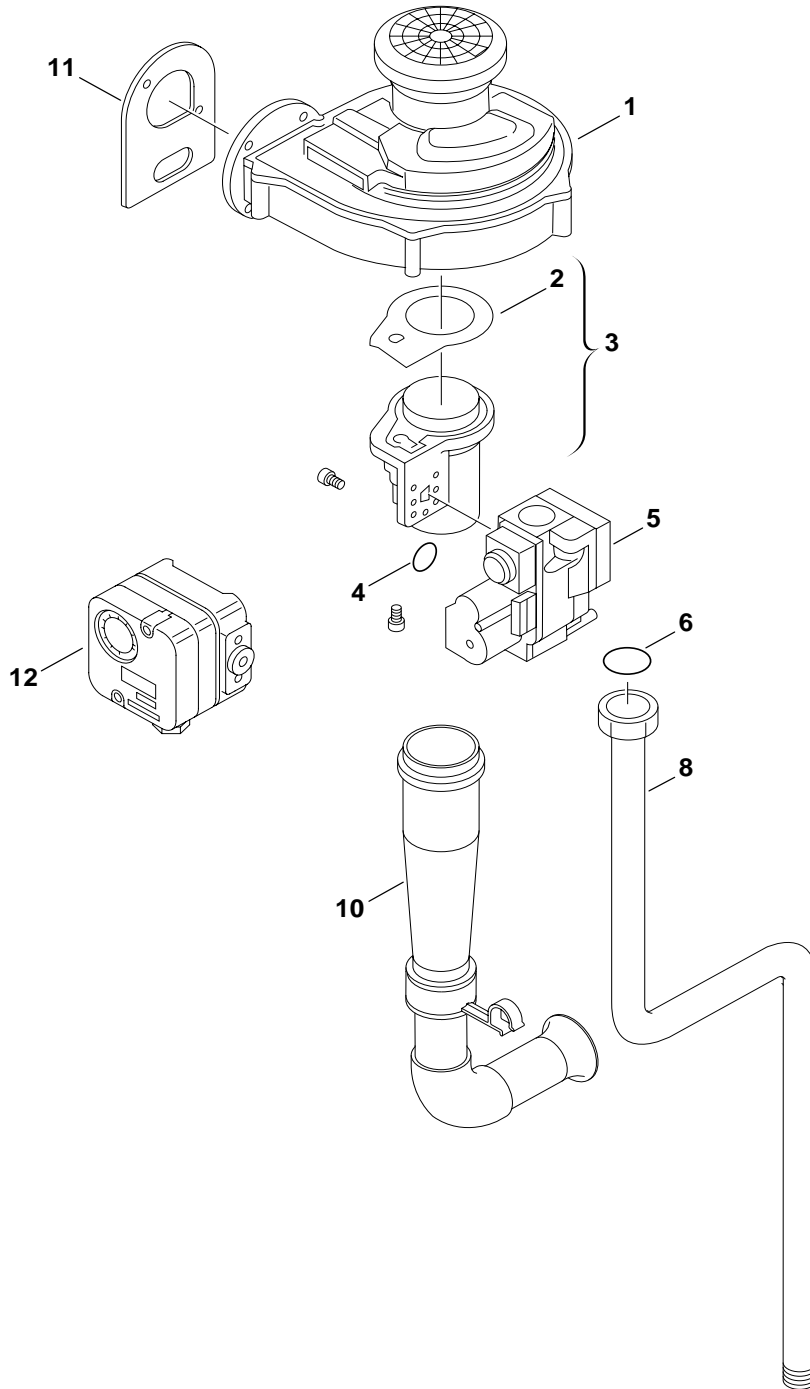

6720904026.AC/G

4

Gasarmatur
Gas valve
Bloc gaz
Gruppo gas
Cuerpo de gas
Gasregelblok

ZBR65-1

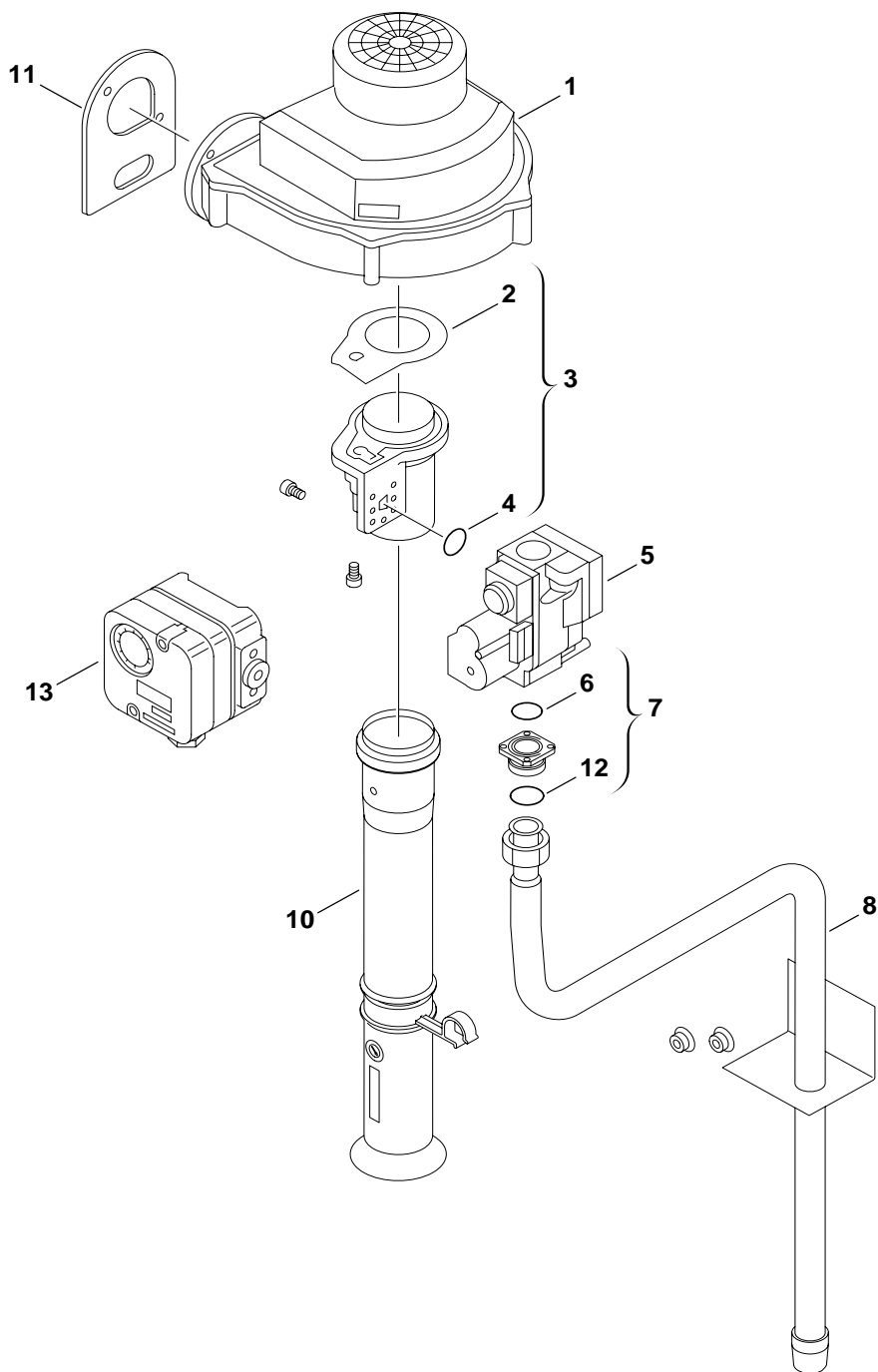

6720904021.AC/G

4 Gasarmatur
Gasvalve
Bloc gaz
B Gruppo gas
Cuerpo de gas
Gasregelblok

ZBR90-1

Ersatzteilliste
Spare parts list

Liste des pièces de rechange
Lista parti di ricambio

Lista de repuestos
Onderdelenlijst

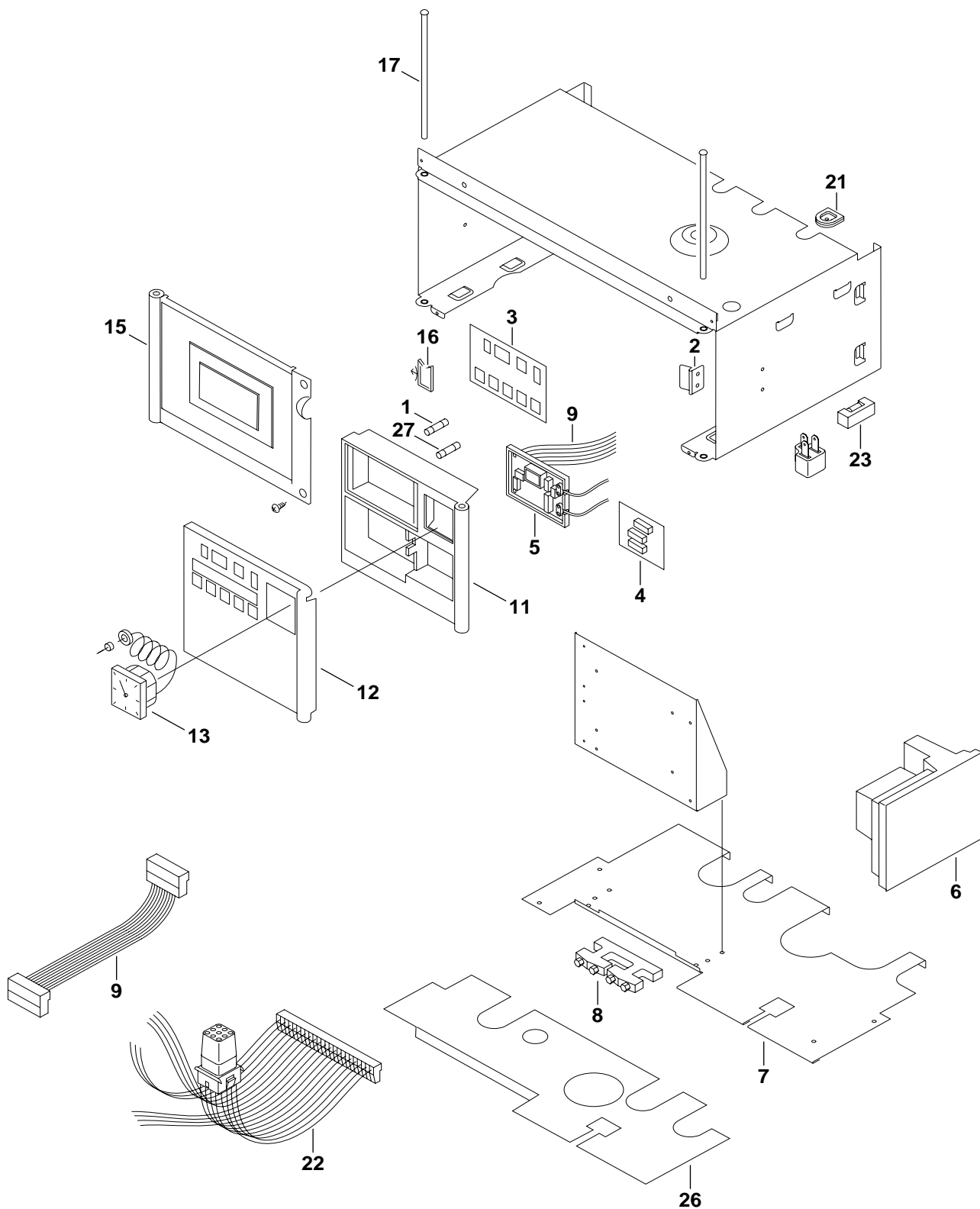

6720904022.AC/G

6

Schaltkasten
Control box
Tableau de commande
Quadro comandi
Caja de conexiones
Schakelkast

ZBR65-1 ZBR90-1

Übersetzungsliste
List of translations

Liste des traductions
Traduzione delle descrizioni

Lista de traducciones
Vertalinglijst

Pos	Description	Denomination	Descrizione	Descripción	Benaming
1	Element of construction	Groupe de construction	Gruppo di costruzione	Grupo de construccion	Montagegroep
1	Flue gas elbow	Coude d'évacuation	Coperchio fumi	Salida de glases	Afvoerdeksel
2	Flue gas box	Caisse d'évacuation	Contenitore di gas di combus	Caja del humo	Rookgasafvoerkast
3	Automatic purger	Purgeur	Valvola sfiato aria	Purgador	Vlotterontluchter
4	Rubber grommet (10x)	Raccord tuyau souple (10x)	Guarnizione (10x)	Abrazadera de goma (10x)	Rubber tule (10x)
5	Grommet	Bouchon	Coperchietto	Tapon	Doorvoertule
6	Side panel left/right	Côté gauche/droit	Panello laterale sinistra/a des	Pared lateral a la izquierda	Zijpaneel links/rechts
9	Oven bottom	Tôle de fond	Lamiera di fondo	Chapa de fondo	Bodemplaat
10	Cover	Couvercle	Sportello	Tapa	Deksel
12	Cover	Couvercle	Coperchio	Tapa	Voordeksel
13	Hinge	Charnière	Cerniera	Bisagra	Scharnier
14	Screw cap	Capuchon	Vite a tappo	Tapa del soporte fusible	Afdekkap
2A	Element of construction	Groupe de construction	Gruppo di costruzione	Grupo de construccion	Montagegroep
1	Heat exchanger	Echangeur thermique	Scambiatore di calore	Cambiafor de calor	Warmtewisselaer
2	Temperature sensor	Sonde de temperature	Sensore termometrico	Sensor de temperatura	Temperatuurvoeler
3	Temperature sensor	Sonde de temperature	Sensore termometrico	Sensor de temperatura	Temperatuurvoeler
4	Rubber grommet (10x)	Raccord tuyau souple (10x)	Guarnizione (10x)	Abrazadera de goma (10x)	Rubber tule (10x)
5	Flue gas duct	Tuyau d'évacuation gaz	Condotto fumi	Tubo salida de gases	Afvoerpijp
6	Washer (10x)	Joint (10x)	Guarnizione (10x)	Anillo junta (10x)	Afdichtring (10x)
7	Flow pipe	Tube départ chauffage	Raccordo	Tubo de salida	Aanvoerleiding
8	washer	Joint	Guarnizione	Junta	Pakkingring
9	Washer	Joint	Guarnizione	Junta	Pakkung
10	siphon	siphon	sifone	sifón	sifon
11	Washer (10x)	Joint (10x)	Guarnizione (10x)	Anillo junta (10x)	Afdichtring (10x)
12	Return pipe	Tube retour chauffage	Tubazione di ritorno	Tubo de retorno	Retourleiding
13	Insulation	Isolation	Isolamento	Aislamiento	Isolatie
14	Washer	Joint	Guarnizione	Junta	Pakkung
15	Front of heat exchanger	facade échangeur thermique	parte anteriore scambiatore d	cara fachada cambiador de	voorkant tapboile
17	Inspection hole	Hublot	Vetrino	Mirilla de observación	Kijkglas
19	Ignition lead	Faisceau d'electrodes	Cavetto accensione	Conductor de alta tensión	Hoogspanningsleiding
20	Ignition electrode	Electrode d'allumage	Elettrodo accensione	Electrodo de ignición	Ontstekingselektrode
22	Fixing bracket (10x)	Support (10x)	Angolare (10x)	Angulo soporte (10x)	Steunbeugel (10x)
23	Burner	Brûleur	Bruciatore	Quemador	Brander
24	washer	Joint	Guarnizione	Junta	Pakkingring
2B	Element of construction	Groupe de construction	Gruppo di costruzione	Grupo de construccion	Montagegroep
1	Heat exchanger	Echangeur thermique	Scambiatore di calore	Cambiafor de calor	Warmtewisselaer
2	Temperature sensor	Sonde de temperature	Sensore termometrico	Sensor de temperatura	Temperatuurvoeler
3	Temperature sensor	Sonde de temperature	Sensore termometrico	Sensor de temperatura	Temperatuurvoeler
4	Rubber grommet (10x)	Raccord tuyau souple (10x)	Guarnizione (10x)	Abrazadera de goma (10x)	Rubber tule (10x)
5	Flue gas duct	Tuyau d'évacuation gaz	Condotto fumi	Tubo salida de gases	Afvoerpijp
6	Washer (10x)	Joint (10x)	Guarnizione (10x)	Anillo junta (10x)	Afdichtring (10x)
7	Flow pipe	Tube départ chauffage	Raccordo	Tubo de salida	Aanvoerleiding
8	washer	Joint	Guarnizione	Junta	Pakkingring
9	Washer	Joint	Guarnizione	Junta	Pakkung
10	siphon	siphon	sifone	sifón	sifon
11	Washer (10x)	Joint (10x)	Guarnizione (10x)	Anillo junta (10x)	Afdichtring (10x)
12	Return pipe	Tube retour chauffage	Tubazione di ritorno	Tubo de retorno	Retourleiding
13	Insulation	Isolation	Isolamento	Aislamiento	Isolatie
14	Washer	Joint	Guarnizione	Junta	Pakkung
15	Front of heat exchanger	facade échangeur thermique	parte anteriore scambiatore d	cara fachada cambiador de	voorkant tapboile
17	Inspection hole	Hublot	Vetrino	Mirilla de observación	Kijkglas
19	Ignition lead	Faisceau d'electrodes	Cavetto accensione	Conductor de alta tensión	Hoogspanningsleiding
20	Ignition electrode	Electrode d'allumage	Elettrodo accensione	Electrodo de ignición	Ontstekingselektrode
22	Fixing bracket (10x)	Support (10x)	Angolare (10x)	Angulo soporte (10x)	Steunbeugel (10x)
23	Burner	Brûleur	Bruciatore	Quemador	Brander
	Gas conversion kit 21,23>31	Kit de transformation de gaz	Kit conversione gas 21,23>31	Kit de conversión de gas 2	Gasombouwset 21,23>31
4A	Element of construction	Groupe de construction	Gruppo di costruzione	Grupo de construccion	Montagegroep

Gerätetypen Types of appliances	Types de chaudières Tipo apparecchi	Tipos de aplicaciones Toesteltypes	
Gerat Appliance Chaudiere Apparecchio Aparato Toestel	Bestell-Nr. ordering no. numero de commande n° d'ordine número el ordenar bestelnummer	Land Country Pay Paese Paese Land	Bemerkungen remarks remarques osservazioni observaciones opmerkingen
ZBR65-1A21	7 712 321 899	Deutschland	
ZBR90-1A21	7 712 321 898	Deutschland	
ZBR65-1A23	7 712 331 899	Deutschland,Österreich	
ZBR90-1A23	7 712 331 898	Deutschland,Österreich	
ZBR65-1A23S0800	7 712 331 897	Dänemark	
ZBR90-1A23S0800	7 712 331 896	Dänemark	
ZBR65-1A23	7712331899973	Italien	
ZBR90-1A23	7712331898973	Italien	
ZBR65-1A23S7200	7712331899975	Kroatien,Slovenien	
ZBR90-1A23S7200	7712331898975	Kroatien,Slovenien	
ZBR65-1A23S6100	7712331899985	Lettland	
ZBR90-1A23S6100	7712331898985	Lettland	
ZBR65-1A21S5300	7712321899983	Polen	
ZBR65-1A23S5300	7712331899983	Polen	
ZBR90-1A21S5300	7712321898983	Polen	
ZBR90-1A23S5300	7712331898983	Polen	
ZBR65-1A23S5900	7712331899979	Rumänien	
ZBR90-1A23S5900	7712331898979	Rumänien	
ZBR65-1A23S2900	7712331899960	Schweiz	
ZBR90-1A23S2900	7712331898960	Schweiz	
ZBR65-1A23S7300	7712331899981	Slowakei	
ZBR90-1A23S7300	7712331898981	Slowakei	
ZBR65-1A23S7100	7712331899986	Ukraine	
ZBR90-1A23S7100	7712331898986	Ukraine	

BBT Thermotechnik GmbH
Sophienstr. 30-32
D-35576 Wetzlar

www.bbt-thermotechnik.com